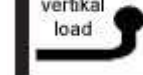

BOSSTOW® bars

**Part Nr.****EUROPE**
tested
94/20/EC**Type Nr.**

max.

max.
vertikal
loadmax.
D-Wert

Produced:
GALIA SLOVAKIA s.r.o., Vlachy 1 42,
SK- 032 13 Vlachy Europe

Hyundai I30 Kombi 2012-
Kia Ceed Kombi 2012-

H0886

e27*94/20*0537*00

H088

1500

80

8,35

Seite/ Page 1 / 2

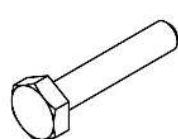

M8x40 - 1ks
M10x1,25x30 - 6ks
M10x25 - 2ks
M12x70 - 2ks (A)
M12x90 - 2ks (I)
M12x19 - 4ks (C)



M8 - 1ks



M10 - 2ks
M12 - 2ks (A, I)



P8 - 1ks
PP10 - 8ks
PP12 - 2ks (A, I)
PP12 - 4ks (C)

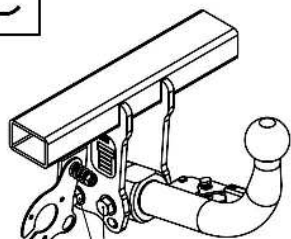

PR14 - 1ks

C

M12x19 - 4ks

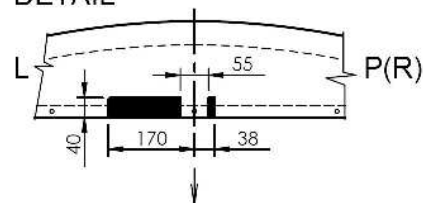
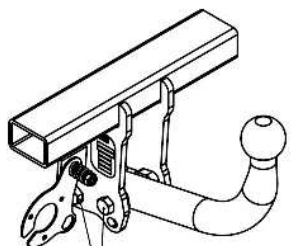
DETAIL**I**

M12x90 - 2ks

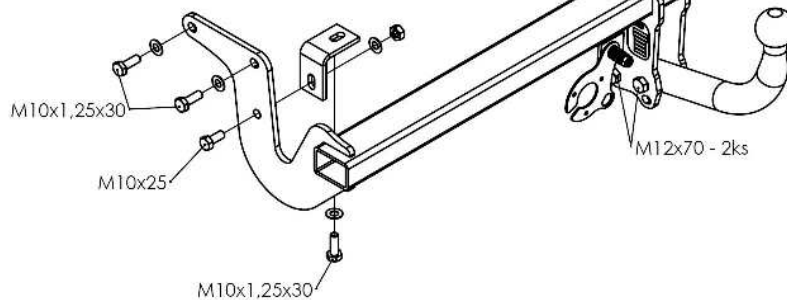

M10x1,25x30

M10x25

M10x1,25x30

M12x70 - 2ks

IC 400 12 3

HYUNDAI i30 KOMBI, KIA cee'd KOMBI
Kód: H0886(A,I,C) 11. 10. 2012

A**Drehmomentangaben Torque settings**
(8.8)

Nuts/ Bolts Schrauben/Muttern	Spanner Drehmoment
M8	25 Nm
M10	55Nm
M12	85 Nm
M14	135 Nm
M16	195 Nm

BOSSTOW® bars		Part Nr.	EUROPE tested 94/20/EC	Type Nr.	max. 	max. vertikal load 	max. D-Wert
Produced: GALIA SLOVAKIA s.r.o., Vlachy 1 42, SK- 032 13 Vlachy Europe	Hyundai I30 Kombi 2012- Kia Ceed Kombi 2012-	H0886	e27*94/20*0537*00	H088	1500	80	8,35

Deutsch

- Lesen Sie die Montageanleitung und Übersicht komplett durch. Die Montage ist fachgerecht durchzuführen. Bei Fragen kontaktieren Sie bitte den Lieferanten.
- Entfernen sie die Unterbodenverkleidung.
- Demontieren sie die Stoßstange.
- Befestigen sie die Anhängerkupplung wie in der Zeichnung angegeben lose am Fahrzeug.
- Ziehen sie alle Schrauben gemäß Drehmomenttabelle fest.
- Nehmen sie einen Ausschnitt gemäß Abbildung in der Unterseite der Stoßstange vor.
- Montieren sie alle demontierten Teile wieder am Fahrzeug.
- Montieren sie den Kugelhals und die Steckdosenplatte und ziehen sie die Schrauben fest.
- Diese Montageanleitung ist für das feststehende und das abnehmbare System gültig.
- Alle Schrauben sind nach jeweils 1000 km oder spätestens 6 Monaten zu überprüfen und ggf. fachgerecht nachzuziehen. Nach der Montage ist ein Korrosionsschutz auf der Anhängerkupplung aufzubringen- dieser ist laufend zu prüfen und ggf. zu erneuern, um Korrosion zu vermeiden.
- Je nach Ausstattungsvariante und Baujahr kann ein Ausschnitt des Stoßfängers zur Nachrüstung erforderlich sein.
- Von uns gemachte Angaben zum Ausschnitt des Stoßfängers sind nur eine unverbindliche Hilfestellung. Ein Ausschnitt ist, soweit erforderlich, fachgerecht im Zuge der Montage vorzunehmen.
- Diese Anhängerkupplung ist im Regelfall eintragungsfrei- und verfügt über die auf Grundlage der § 19 Abs. 3 StVZO EG- Typgenehmigung (siehe Prüfnummer europe tested).
- Die Montageanleitung ist im Fahrzeug mitzuführen.

english

Fitting instructions:

- Remove the lower plastic covers chassis. Remove the bumper.
- Install the tow-bar in parts to picture. Install the tow-bar without towball and case. Put the tow-bar to an appropriate position with regard its clearance fit and torque the screw connections as shown in the table.
- Cut out the removal in to the under plastic cover bumper – picture DETAIL
- Install bumper. Reassemble any removed parts. Plastic covers to customize.
- Make sure the screws of the linkage ball (holder of the linkage ball) are tightened to the torque shown in the table.

