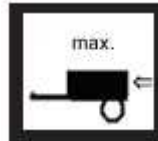

BOSSTOW® bars

**Code**EUROPE
tested
94/20/EC**Type Nr.**Produced: GALIA SLOVAKIA s.r.o., Vlachy 1 42,
SK- 032 13 Vlachy EuropeHyundai i40 Kombi
2011-

H0855

e27*94/20*0494*00

H085

1800

80

9,71

Seite/ Page 1 / 2

- M12x1,25x35 - 4ks
 - M12x30 - 4ks
 - M12x70 - 2ks (A)
 - M12x90 - 2ks (I)
 - M12x19 - 3ks (C)
 - M12x21 - 1ks (C)
- M12 - 6ks (A, I)
 - M12 - 4ks (C)
- PP12 - 10ks (A, I)
 - PP12 - 12ks (C)
- P30x5 - 4ks

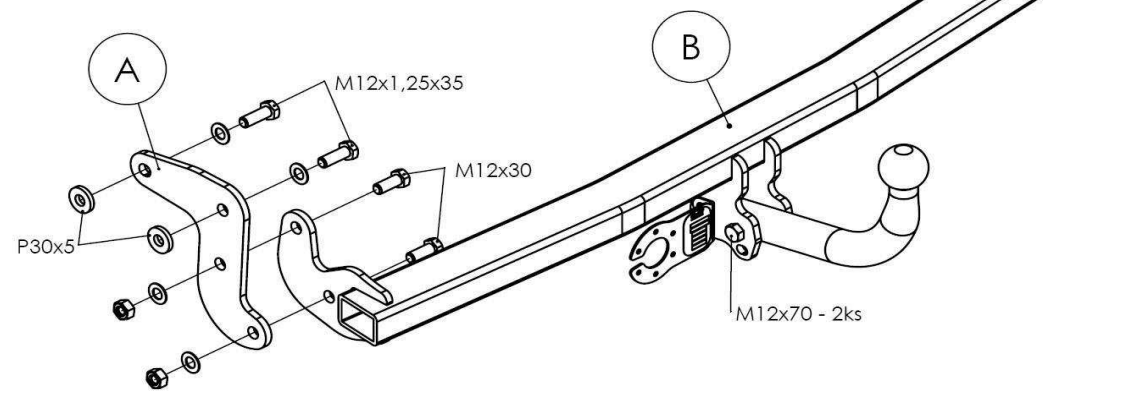
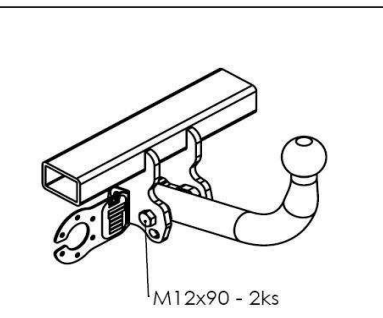
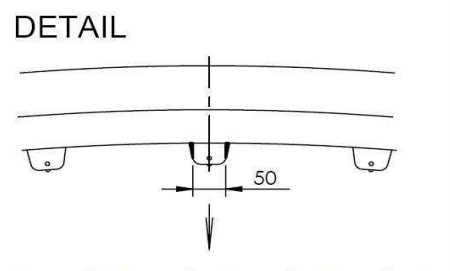
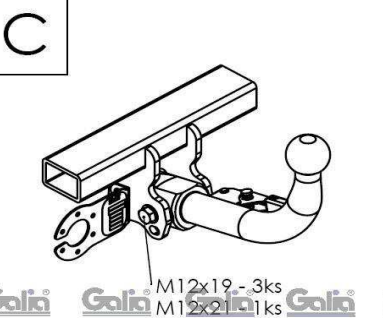

Drehmomentangaben Torgue settings (8.8)	
Nuts/ Bolts Schrauben/Muttern	Spanner Drehmoment
M8	23 Nm
M10	46Nm
M12	87 Nm
M14	125 Nm
M16	195 Nm

AIC 400 12 3

HYUNDAI i40
Kód: H0855(A,I,C) 19. 10. 2011**A**

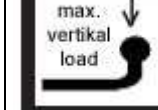
BOSSTOW®
bars**Code**EUROPE
tested
94/20/EC**Type Nr.****max.
D-Wert**Produced: GALIA SLOVAKIA s.r.o., Vlachy1 42,
SK- 032 13 Vlachy Europe**Hyundai I40 Kombi
2011-**

H0855

e27*94/20*0494*00

H085

1800

80

9,71

Seite/ Page 2 / 2

Deutsch

- Lesen Sie die Montageanleitung und Übersicht komplett durch. Die Montage ist fachgerecht durchzuführen. Bei Fragen kontaktieren Sie bitte den Lieferanten.
- Entfernen Sie die Kunststoffverkleidung des Unterbodens.
- Lösen Sie den Auspuff von den letzten Halterungen und das Hitzeschutzblech.
- Demontieren sie die Stoßstange. Hinweis: Die Montage der Anhängerkupplung ist ohne die Demontage der Stoßstange möglich.
- Nehmen sie in der Unterseite der Stoßstange einen Ausschnitt gemäß Skizze vor.
- Befestigen sie die Teile A lose am Fahrzeug.
- Befestigen sie das Teil B lose an den Teilen A.
- Ziehen sie alle Schrauben gemäß Drehmomenttabelle fest.
- Montieren Sie alle demontierten Teile.
- Diese Montageanleitung ist für das feststehende und das abnehmbare System gültig.
- Alle Schrauben sind nach jeweils 1000 km oder spätestens 6 Monaten zu überprüfen und ggf. fachgerecht nachzuziehen. Nach der Montage ist ein Korrosionsschutz auf der Anhängerkupplung aufzubringen- dieser ist laufend zu prüfen und ggf. zu erneuern, um Korrosion zu vermeiden.
- Je nach Ausstattungsvariante und Baujahr kann ein Ausschnitt des Stoßfängers zur Nachrüstung erforderlich sein.
- Von uns gemachte Angaben zum Ausschnitt des Stoßfängers sind nur eine unverbindliche Hilfestellung. Ein Ausschnitt ist, soweit erforderlich, fachgerecht im Zuge der Montage vorzunehmen.
- Diese Anhängerkupplung ist im Regelfall eintragungsfrei- und verfügt über die auf Grundlage der § 19 Abs. 3 StVZO EG- Typgenehmigung (siehe Prüfnummer europe tested).
- Die Montageanleitung ist im Fahrzeug mitzuführen.

english**Fitting Instructions:**

- Remove the plastic cover chassis.
- Release the exhaust and the thermal exhaust cover. Dismount bumper. Note: Fitting the towing device is possible without removing the bumper. Make a recess in the lower part of the bumper for the linkage ball holders – DETAIL.
- Install the tow-bar in parts as shown in the picture. First, screw the A side consoles freely onto the longitudinal bars and then join the B frame to these consoles. Put the tow-bar to an appropriate position with regard its clearance fit and torque the screw connections as shown in the table.
- Reassemble any removed parts.
- Tighten the screws of the linkage ball (holder of the linkage ball) to the torque shown in the table.

