

BOSSTOW® bars



Code

EUROPE
tested
94/20/EC

Type Nr.

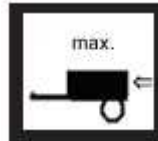

Produced: GALIA SLOVAKIA s.r.o., Vlachy 1 42,
SK- 032 13 Vlachy Europe

Ford Transit
Bus / Kastenwagen,
ohne Trittbrett
2000-

F1006

e27*94/20*0179*00

F100

2800

112

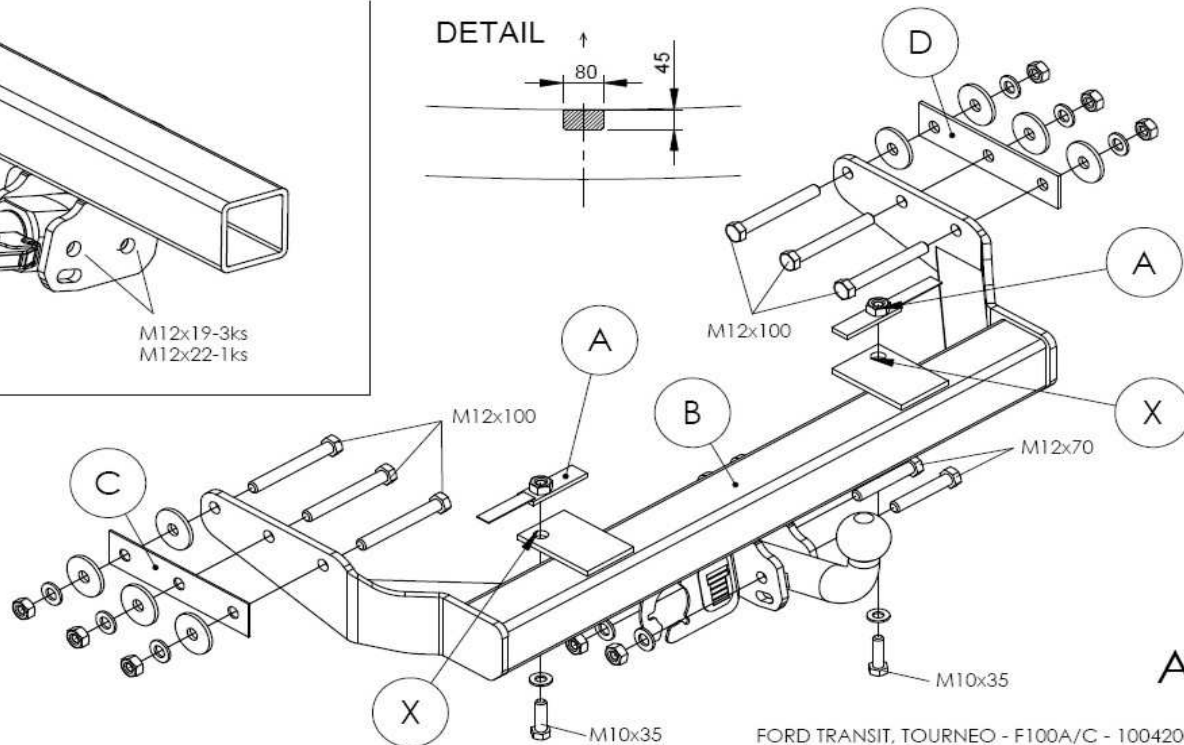
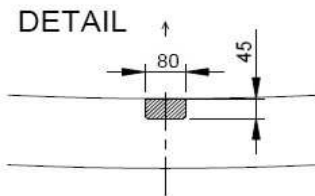
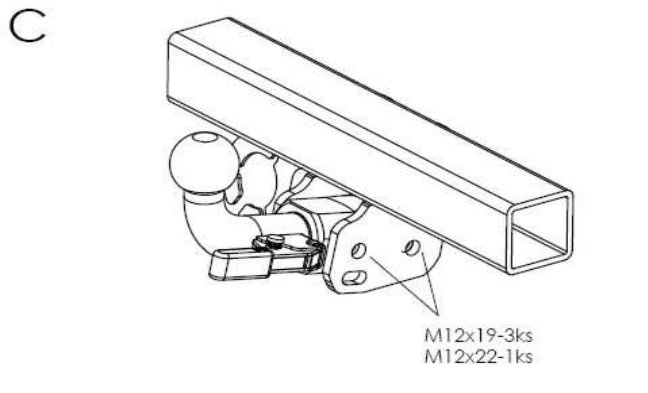

17,17

Seite/ Page 1 / 2



FORD TRANSIT, TOURNEO - F100A/C - 10042007

Drehmomentangaben Torque settings (8.8)	
Nuts/ Bolts Schrauben/Muttern	Spanner Drehmoment
M8	25 Nm
M10	55Nm
M12	85 Nm
M14	135 Nm
M16	195 Nm

BOSSTOW® bars		Code	EUROPE tested 94/20/EC	Type Nr.	max. 	max. vertikal load 	max. D-Wert
Produced: GALIA SLOVAKIA s.r.o., Vlachy 1 42, SK- 032 13 Vlachy Europe	Ford Transit Bus / Kastenwagen, ohne Trittbrett 2000-	F1006	e27*94/20*0179*00	F100	2800	112	17,17

Deutsch

- Lesen Sie die Montageanleitung und Übersicht komplett durch. Die Montage ist fachgerecht durchzuführen. Bei Fragen kontaktieren Sie bitte den Lieferanten.
- Demontieren sie das Reserverad und die Schrauben der Stoßstangenhalterungen.
- Nehmen sie einen Ausschnitt gemäß Abbildung in der Unterseite der Stoßstange vor.
- Legen sie die Teile A in den Fahrzeugrahmen.
- Befestigen sie das Teil B am Fahrzeugrahmen mit den Schrauben M12x100 und M10x35.
- Ziehen sie alle Schrauben gemäß Drehmomenttabelle fest.
- Montieren sie den Kugelhals und die Steckdosenplatte und ziehen sie die Schrauben fest.
- Montieren Sie das Reserverad wieder am Fahrzeug.
- Diese Montageanleitung ist für das feststehende und das abnehmbare System gültig.
- Alle Schrauben sind nach jeweils 1000 km oder spätestens 6 Monaten zu überprüfen und ggf. fachgerecht nachzuziehen. Nach der Montage ist ein Korrosionsschutz auf der Anhängerkupplung aufzubringen- dieser ist laufend zu prüfen und ggf. zu erneuern, um Korrosion zu vermeiden.
- Je nach Ausstattungsvariante und Baujahr kann ein Ausschnitt des Stoßfängers zur Nachrüstung erforderlich sein.
- Von uns gemachte Angaben zum Ausschnitt des Stoßfängers sind nur eine unverbindliche Hilfestellung. Ein Ausschnitt ist, soweit erforderlich, fachgerecht im Zuge der Montage vorzunehmen.
- Diese Anhängerkupplung ist im Regelfall eintragungsfrei- und verfügt über die auf Grundlage der § 19 Abs. 3 StVZO EG- Typgenehmigung (siehe Prüfnummer europe tested).
- Die Montageanleitung ist im Fahrzeug mitzuführen.

english**Fitting Instructions:**

- Remove the spare wheel and screws of the rear bumper holders.
- Cut a hollow into the bumper according to the template – DETAIL.
- Install the tow-bar as shown in the picture. Insert washers with A nuts into the X holes of the traverse beam of the vehicle. Freely affix the B frame using screws, as shown in the picture. Use C and D gauge washers, if necessary. Tighten all the screw co
- Make sure the screws of the linkage ball (holder of the linkage ball) are tightened to the torque shown in the table.
- Reassemble the spare wheel.

