

BOSSTOW® bars



Part Nr.

EUROPE
tested
94/20/EC

Type Nr.

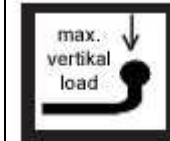

Produced Imiola Hakpol, PL96-111 Kowiesy Europe

FORD ESCORT Kombi
FORD ORION
08/90 - 00

E/005

E20 55R 01 1044

E/005

1250kg

50 kg

7,0 KN

Seite/ Page

1 / 2

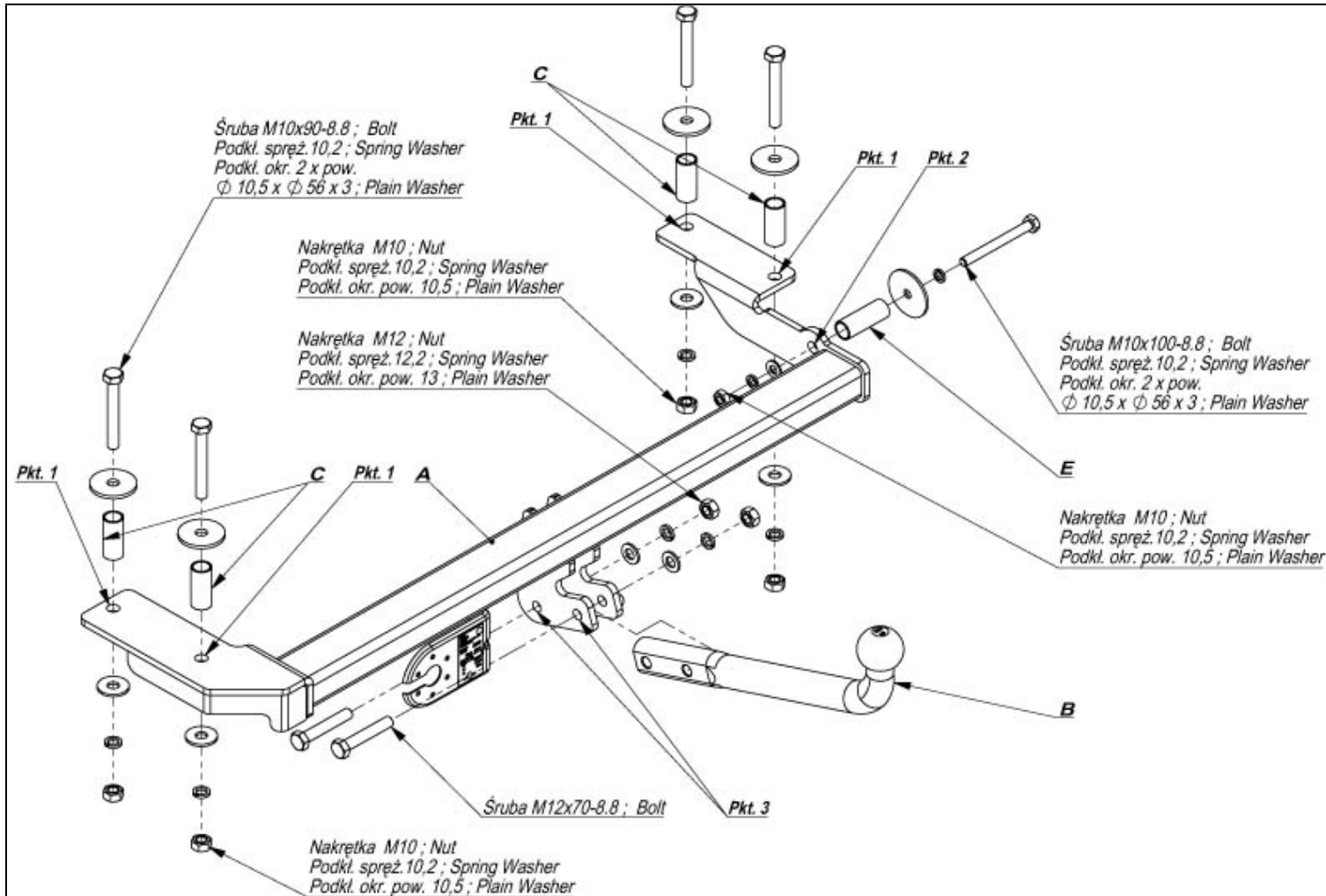



Befestigungsteile / FASTENING PARTS

name	part	detail	pcs
Bolzen Bolt Scruba		M12x70 8.8 M10x90 8.8 M10x100 8.8	2 4 1
Federring Spring		M12 M10	2 5
Scheibe Plain Washer		M12 M10	2 5
Mutter Bolt Nut		M12 M10	2 4
grosse Scheibe Big Plain Washer		Ø 36	5
Hülse distance sleeve		Ø22,5x50 Ø18x58	4 1

Drehmomentangaben Torque settings (8.8)

Nuts/ Bolts Schrauben/Muttern	Spanner Drehmoment
M8	25 Nm
M10	55Nm
M12	85 Nm
M14	135 Nm
M16	195 Nm

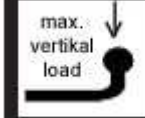
BOSSTOW® bars		Part Nr.	EUROPE tested 94/20/EC	Type Nr.	max. 	max. vertikal load 	max. D-Wert
Produced Imiola Hakpol, PL96-111 Kowiesy Europe	FORD ESCORT Kombi FORD OriON 08/90 - 00	E/005	E20 55R 01 1044	E/005	1250kg	50 kg	7,0 KN

Seite/ Page
2 / 2

Deutsch

- Lesen Sie die Montageanleitung und Übersicht komplett durch. Die Montage ist fachgerecht durchzuführen. Bei Fragen kontaktieren Sie bitte den Lieferanten.
- Entfernen Sie die Kofferraummatte.
- Entfernen sie die Metallkappen von den vorhandenen Löchern am Kofferraumboden (Punkt 1).
- Bohren sie die markierten Löcher (Punkt 1) von der Unterseite des Fahrzeugs auf 12,5mm.
- Befestigen sie die Anhängerkupplung lose am Fahrzeug mit den Schrauben M10x90 8.8 (Punkt 1).
- Befestigen sie die Anhängerkupplung lose an der Abschleppöse mit der Schraube M10x100 8.8 und der Buchse (58mm) (Punkt 2).
- Ziehen Sie alle Schrauben gemäß Drehmomenttabelle fest.
- Legen sie die Kofferraummatte wieder in das Fahrzeug.
- Befestigen Sie die Kugel und die Steckdosenplatte mit Schrauben M12x70 und ziehen diese fest
- Alle Schrauben sind nach jeweils 1000 km oder spätestens 6 Monaten zu überprüfen und ggf. fachgerecht nachzuziehen. Nach der Montage ist ein Korrosionsschutz auf der Anhängerkupplung aufzubringen- dieser ist laufend zu prüfen und ggf. zu erneuern, um Korrosion zu vermeiden.
- Je nach Ausstattungsvariante und Baujahr kann ein Ausschnitt des Stoßfängers zur Nachrüstung erforderlich sein.
- Von uns gemachte Angaben zum Ausschnitt des Stoßfängers sind nur eine unverbindliche Hilfestellung. Ein Ausschnitt ist, soweit erforderlich, fachgerecht im Zuge der Montage vorzunehmen.
- Diese Anhängerkupplung ist im Regelfall eintragungsfrei- und verfügt über die auf Grundlage der § 19 Abs. 3 StVZO EG- Typgenehmigung (siehe Prüfnummer europe tested).
- Die Montageanleitung ist im Fahrzeug mitzuführen.

english

- **Take out the covering in the boot.**
- **Remove the technological plugs on the metal clamps from the boot side.**
- **Put the tow bar to the metal clamps in this way, so the holes (point 1) agree with the holes in the metal clamps.**
- **Drill the holes \varnothing 12.5, through the holes (point 1), in the lower flat of the metal clamp.**
- **Insert the distance sleeves in the metal clamps.**
- **Screw slightly the tow bar with bolts M10x90 8.8 using plates D according to the drawing (point 1).**
- **Insert the sleeve L= 58 in the towing eye and screw to the tow bar, through the holes in the towing eye, with bolt M10x100 8.8 using plate (point 2)**
- **Fix the ball and electric plate.**
- **Tighten all the bolts according to the torque setting- see the table.**

