

BOSSTOW® bars



Part Nr.

EUROPE
tested
94/20/EC

Type Nr.

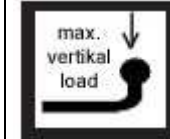
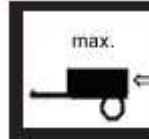

Produced Imiola Hakpol, PL96-111 Kowiesy Europe

BMW X3 E 83,
X3 E 83 M-Modell 2004-

B/A09

e20*94/20*0943*00

B/A09

2000 kg

80 kg

10,85 KN

Seite/ Page

1 / 2

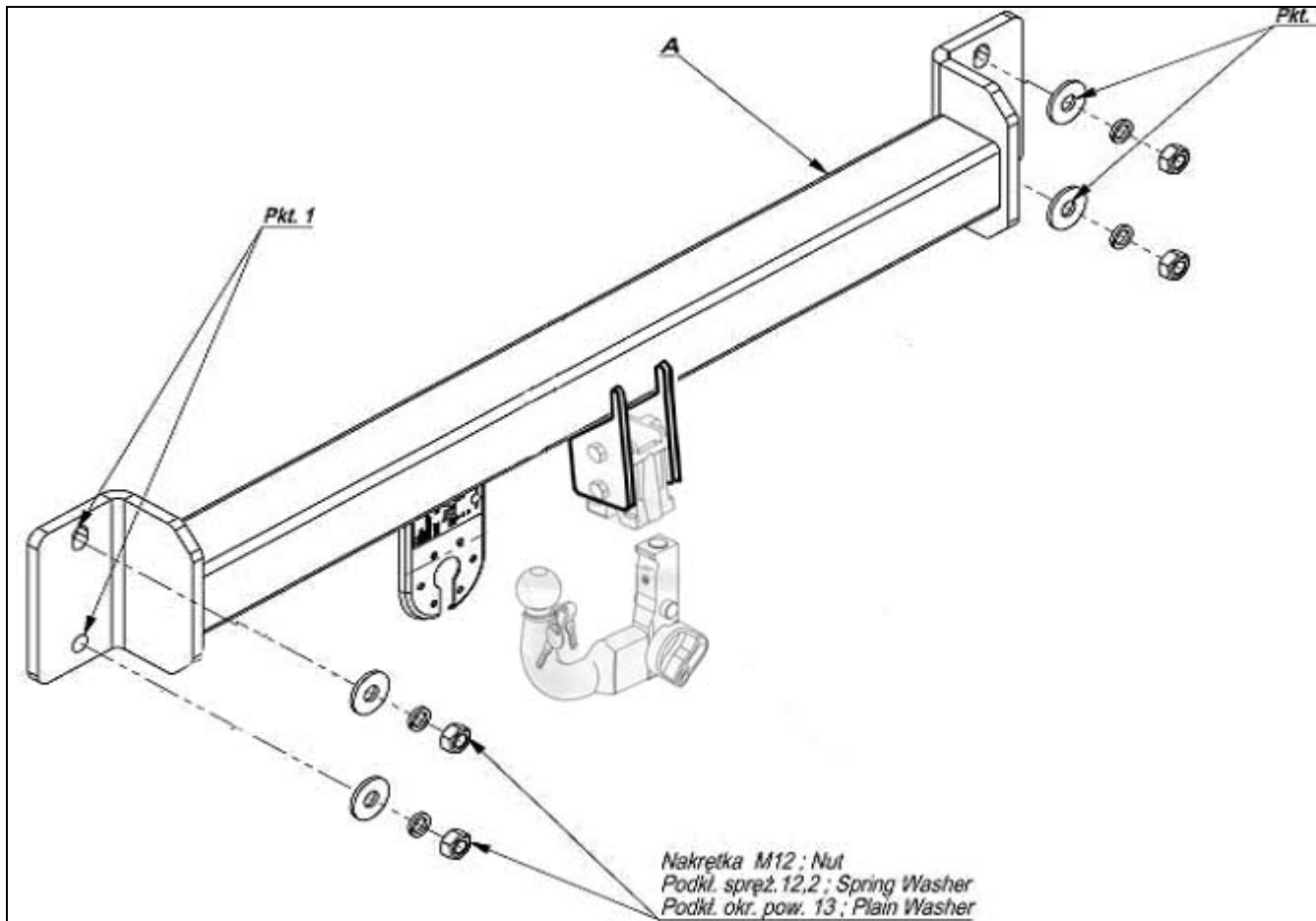





Befestigungsteile / FASTENING PARTS

name	part	detail	pcs
Bolzen Bolt Scruba		M12x25 8.8	4
Federring Spring		M12	2
Scheibe Plain Washer		M12	2
Mutter Bolt Nut		M12	6
grosse Scheibe Big Plain Washer		Ø 36	6
Hülse distance sleeve			0

Drehmomentangaben Torque settings (8.8)

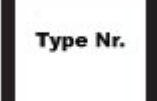
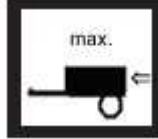
Nuts/ Bolts Schrauben/Muttern	Spanner Drehmoment
M8	25 Nm
M10	55Nm
M12	85 Nm
M14	135 Nm
M16	195 Nm

BOSSTOW® bars							
Produced Imiola Hakpol, PL96-111 Kowiesy Europe	BMW X3 E 83, X3 E 83 M-Modell 2004-	B/A09	e20*94/20*0943*00	B/A09	2000 kg	80 kg	10,85 KN

Seite/ Page
2 / 2

Deutsch

- Lesen Sie die Montageanleitung und Übersicht komplett durch. Die Montage ist fachgerecht durchzuführen. Bei Fragen kontaktieren Sie bitte den Lieferanten.
- Demontieren Sie die Stoßstange.
- Entfernen sie den Innenstoßfänger (dieser wird nicht mehr benötigt).
- Schrauben sie die Anhängerkupplung Teil A mit den Muttern M12 an den punkten 1 fest.
- Ziehen Sie alle Schrauben gemäß Drehmomenttabelle fest.
- Montieren sie die Stoßstange wieder am Fahrzeug.
- Befestigen Sie die Kugel und die Steckdosenplatte und ziehen diese fest
- Alle Schrauben sind nach jeweils 1000 km oder spätestens 6 Monaten zu überprüfen und ggf. fachgerecht nachzuziehen. Nach der Montage ist ein Korrosionsschutz auf der Anhängerkupplung aufzubringen- dieser ist laufend zu prüfen und ggf. zu erneuern, um Korrosion zu vermeiden.
- Je nach Ausstattungsvariante und Baujahr kann ein Ausschnitt des Stoßfängers zur Nachrüstung erforderlich sein.
- Von uns gemachte Angaben zum Ausschnitt des Stoßfängers sind nur eine unverbindliche Hilfestellung. Ein Ausschnitt ist, soweit erforderlich, fachgerecht im Zuge der Montage vorzunehmen.
- Diese Anhängerkupplung ist im Regelfall eintragungsfrei- und verfügt über die auf Grundlage der § 19 Abs. 3 StVZO EG- Typgenehmigung (siehe Prüfnummer europe tested).
- Die Montageanleitung ist im Fahrzeug mitzuführen.

english

- Unscrew the bumper.
- Unscrew the reinforcement of the bumper (it will not be used any more).
- Put the main bar A to the rear belt and screw with nuts M12 through the holes (point 1).
- Assemble the bumper.
- Fix the ball with bolts M12x25 8.8.
- Tighten all the bolts according to the torque setting- see the table.

