

BOSSTOW® bars

Produced Imiola Hakpol, PL96-111 Kowiesy Europe



AUDI Q7
03/06-

Part Nr.

A/015

EUROPE
tested
94/20/EC

e20*94/20*1413*00

Type Nr.

A/015

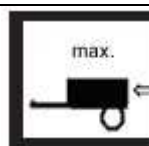

3500 kg

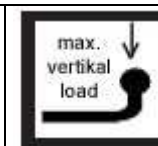

140 kg



16,4 KN

Seite/ Page

1 / 2

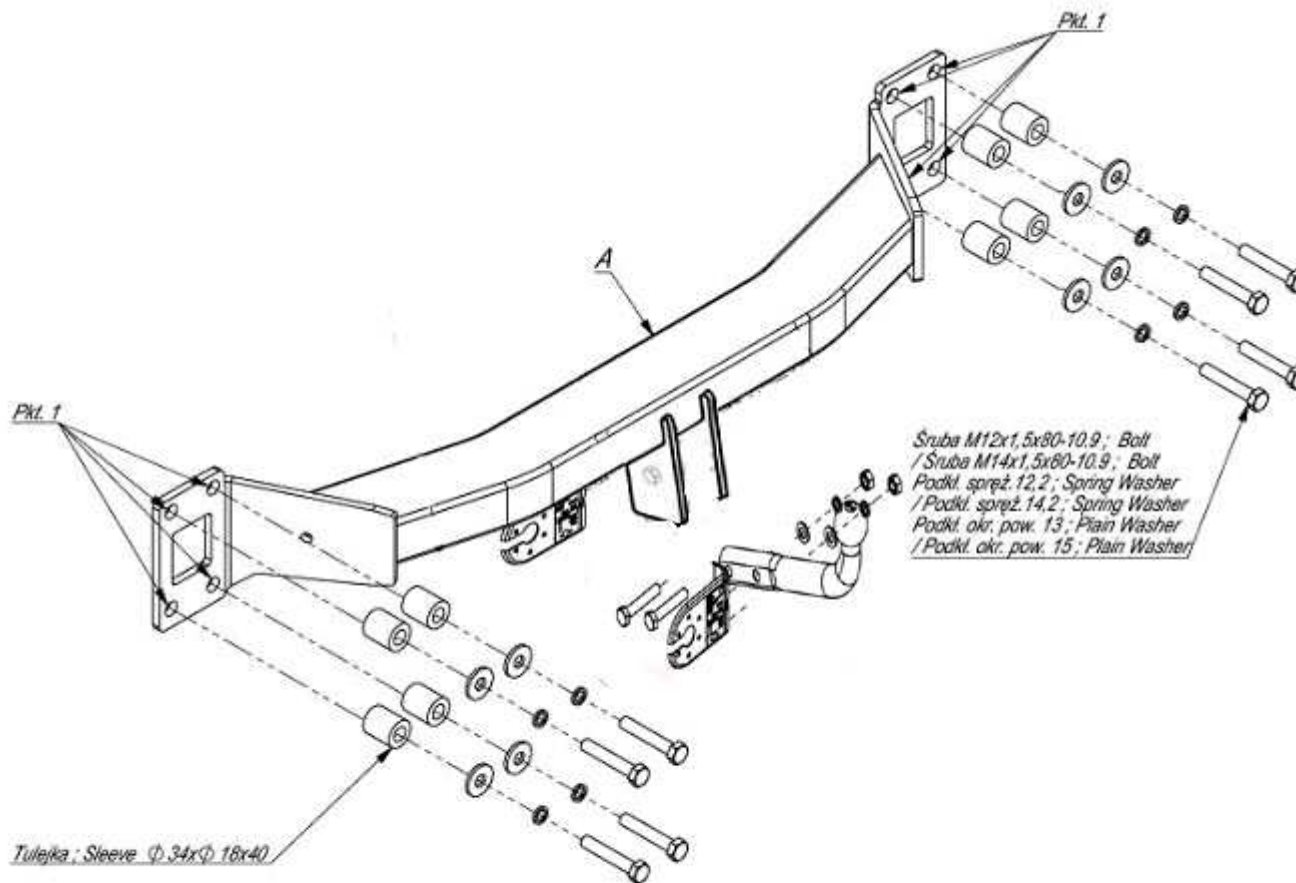



Befestigungsteile / FASTENING PARTS

name	part	detail	pcs
Bolzen Bolt Scruba		M12x80x1,5 8.8 M12x70 8.8	8 2
Federring Spring		M12	10
Scheibe Plain Washer			2
Mutter Bolt Nut			
grosse Scheibe Big Plain Washer		\emptyset x36	8
Hülse distance sleeve		\emptyset 18x40	8

Drehmomentangaben Torque settings (8.8)

Nuts/ Bolts Schrauben/Muttern	Spanner Drehmoment
M8	25 Nm
M10	55Nm
M12	85 Nm
M14	135 Nm
M16	195 Nm

BOSSTOW® bars		Part Nr.	EUROPE tested 94/20/EG	Type Nr.			max. D-Wert
Produced Imiola Hakpol, PL96-111 Kowiesy Europe	AUDI Q7 03/06-	A/015	e20*94/20*1413*00	A/015	3500 kg	140 kg	16,4 KN

Deutsch

- Demontieren Sie die Stoßstange.
- Entfernen sie den Metallinnenträger (dieser wird nichtmehr benötigt).
- Befestigen sie das Teil A an der Rückwand des Fahrzeugs mit Schrauben M12x80x1,50, Federringen, Unterlegscheiben und Distanzbuchsen (Punkt 1).
- Ziehen Sie alle Schrauben gemäß Drehmomenttabelle fest.
- Nehmen sie an der Unterseite der Stoßstange einen Ausschnitt von 50x120mm vor.
- Montieren sie die Stoßstange wieder am Fahrzeug.
- Alle Schrauben sind nach jeweils 1000 km oder spätestens 6 Monaten zu überprüfen und ggf. fachgerecht nachzuziehen. Nach der Montage ist ein Korrosionsschutz auf der Anhängerkupplung aufzubringen- dieser ist laufend zu prüfen und ggf. zu erneuern, um Korrosion zu vermeiden.
- Je nach Ausstattungsvariante und Baujahr kann ein Ausschnitt des Stoßfängers zur Nachrüstung erforderlich sein.
- Von uns gemachte Angaben zum Ausschnitt des Stoßfängers sind nur eine unverbindliche Hilfestellung. Ein Ausschnitt ist, soweit erforderlich, fachgerecht im Zuge der Montage vorzunehmen.
- Diese Anhängerkupplung ist im Regelfall eintragungsfrei- und verfügt über die auf Grundlage der § 19 Abs. 3 StVZO EG- Typgenehmigung (siehe Prüfnummer europe tested).
- Die Montageanleitung ist im Fahrzeug mitzuführen.

english

- Disassemble the bumper.
- Unscrew the metal reinforcement of the bumper from the rear belt (it will not be used any more).
- Screw the main bar A to the rear belt with bolts M12x80x1,50 using distance sleeves according to the drawing (point 1).
- Tighten all the bolts according to the torque setting- see the table.
- Cut out the fragment 50x120 in the lower part of the bumper, in its axle.
- Screw the bumper.

