

BOSS TOW® bars



Part Nr.

EUROPE
tested
94/20/EC

Type Nr.

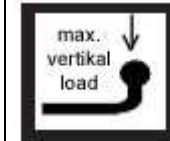
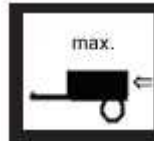

Produced: Auguszt, HU-7200 Dombóvár Europe

Ford Focus
2005-

4720

E7*94/20*0095*00

4720

1780 kg

75 kg

8,7 KN

Seite/ Page

1 / 2

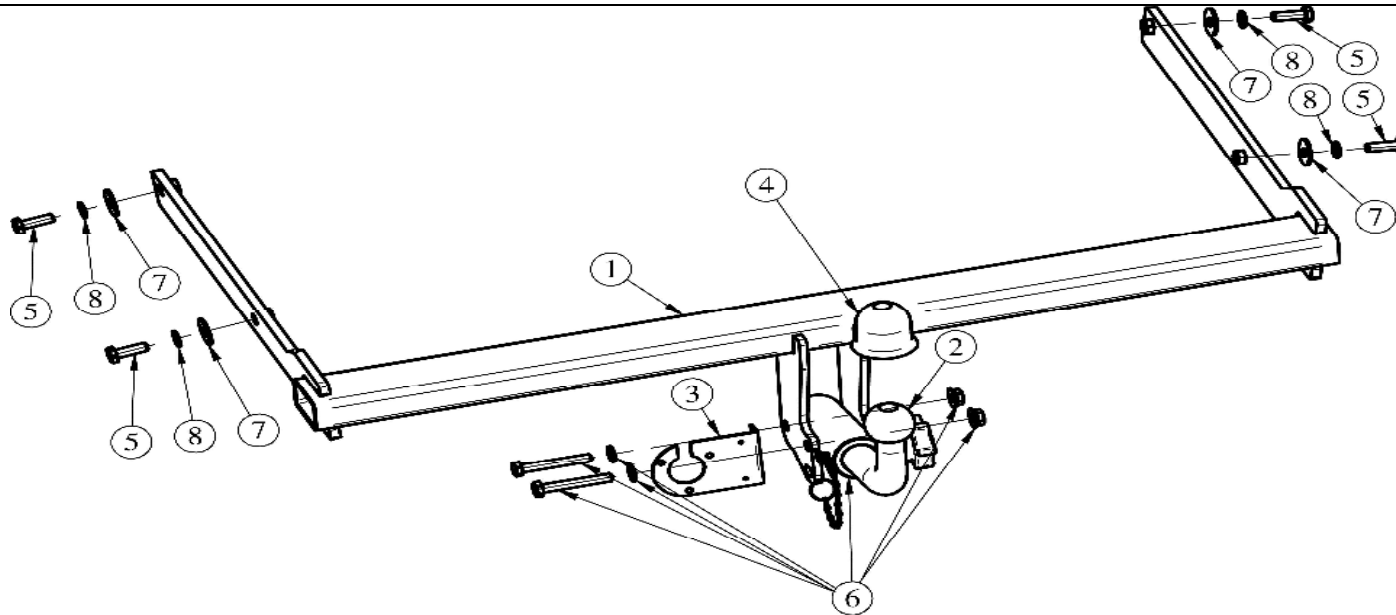

Drehmomentangaben Torque settings (8.8)	
Nuts/ Bolts Schrauben/Muttern	Spanner Drehmoment
M8	25 Nm
M10	55Nm
M12	85 Nm
M14	135 Nm
M16	195 Nm

Tétel No.	Db. Pcs	Tétel No.	Db. Pcs	Tétel No.	Db. Pcs
1	1	4	1	7	4
Vonóhorog / Tow bar		Kupak /Plastic cup		D10 Fűkötésű alátét/ Washer	
2	1	5	4	8	4
Vonógömb /Coupling hook		M10x30 (10.9)		D10 Külső fogazatú alátét/ Washer	
3	2	6	1	Tasak 4001 / Pocket 4001	
Dugaljtartó DT-L5 / Shocker plate DT-L5					

BOSSTOW® bars



Part Nr.

EUROPE
tested
94/20/EC

Type Nr.

max.

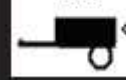

max.
vertikal
load

max.
D-Wert

Produced: Augustz, HU-7200 Dombóvár Europe

Ford Focus
2005-

4720

E7*94/20*0095*00

4720

1780 kg

75 kg

8,7 KN

Seite/ Page

2 / 2

Deutsch

english

- Lesen Sie die Montageanleitung und Übersicht komplett durch. Die Montage ist fachgerecht durchzuführen. Bei Fragen kontaktieren Sie bitte den Lieferanten.
- Demontieren sie die Rückleuchten und die Stoßstange.
- Entfernen sie den Innenstoßfänger (dieser wird nicht mehr benötigt).
- Schieben sie das Teil 1 in den Fahrzeugrahmen und sie dieses mit den Schrauben M10x30.
- Ziehen sie alle Schrauben gemäß Drehmomenttabelle fest.
- Montieren sie die Stoßstange und die Rückleuchten wieder am Fahrzeug.
- Befestigen Sie die Kugel und die Steckdosenplatte und ziehen diese fest.
- Alle Schrauben sind nach jeweils 1000 km oder spätestens 6 Monaten zu überprüfen und ggf. fachgerecht nachzuziehen. Nach der Montage ist ein Korrosionsschutz auf der Anhängerkupplung aufzubringen- dieser ist laufend zu prüfen und ggf. zu erneuern, um Korrosion zu vermeiden.
- Je nach Ausstattungsvariante und Baujahr kann ein Ausschnitt des Stoßfängers zur Nachrüstung erforderlich sein.
- Von uns gemachte Angaben zum Ausschnitt des Stoßfängers sind nur eine unverbindliche Hilfestellung. Ein Ausschnitt ist, soweit erforderlich, fachgerecht im Zuge der Montage vorzunehmen.
- Diese Anhängerkupplung ist im Regelfall eintragungsfrei- und verfügt über die auf Grundlage der § 19 Abs. 3 StVZO EG- Typgenehmigung (siehe Prüfnummer europe tested).
- Die Montageanleitung ist im Fahrzeug mitzuführen.

- Dismount the the rear lights rear bumper and the metal pad inside from the back wall of the car. The bumper pad should not be used anymore.
- Put the towbar into the undercarriage extensions and mount the girders loosely to the chassis.
- Mount the ball according to the draft then tighten all the screws with instructed weight.
- Replace the bumper, and the rear lights.

